

ALUCOBOND®



Flying high

ALCAN COMPOSITES



Contenu

Évolution	2/3
Inspiration	4/5
Durabilité	6/7
Surfaces	8/9
Formes	10/11
Couleurs	12/13
Légèreté et rigidité	14/15
Informations produit	16/17
Mise en œuvre	18/19
Technique de fraisage-plier	20/21
Application pour façades	22/29
Recommandations / Homologations	30/31



Fondée en 1912, la société actuelle Alcan Singen GmbH fait partie des entreprises industrielles les plus renommées pour le traitement de l'aluminium en Allemagne. Elle appartient au groupe international Alcan, qui possède dans 50 pays de vastes lieux de production et un réseau mondial de vente.

Avec ses nombreuses innovations de produits, ses composants et systèmes, Alcan Singen a marqué depuis plus de 90 ans l'histoire de l'aluminium. De même en 1969, lorsque dans la ville au pied du Hohentwiel la fabrication du produit de qualité ALUCOBOND® démarra. Peu de temps après le début du nouveau millénaire la vente de 70 Mio. m² de panneaux composite en aluminium avait pu être réalisée. Les maîtres d'œuvres et les architectes se sont fiés avec grand succès à l'ALUCOBOND®, pour l'architecture intérieure et extérieure moderne. Ils utilisent ce matériau de construction à usage multiple, afin de mettre en valeur leur créativité et de construire des bâtiments futuristes aux allures de gratte-ciel.



Vue historique sur l'ancienne forteresse située sur le mont volcanique du Hohentwiel à 686 m d'altitude près de la ville de Singen.

Flying high

2

ÉVOLUTION



0,5 mm
Aluminium

0,5 mm
Aluminium

2-5 mm
Noyau plastique
ou minéral haute densité

Le produit

ALUCOBOND® est un panneau composite constitué de deux tôles d'aluminium avec un noyau plastique ou minéral haute densité.

Lieux de production de l'ALUCOBOND®

EUROPE
Singen / Allemagne

AMÉRIQUE DU NORD
Benton / USA

AMÉRIQUE DU SUD
Camacari / Brésil

ASIE / PACIFIQUE
Shanghai / Chine



Service complet

Pendant la phase de planification le service d'ALCAN COMPOSITES assiste déjà les architectes et les maîtres d'œuvres en fournissant des conseils et des informations techniques détaillées. Une parfaite réalisation de toutes les idées et tous les projets est importante. Que ce soit pour une nouvelle construction ou des travaux de rénovation, une application intérieure ou extérieure, cette coopération entre les architectes et le savoir technique est le moyen le plus sûr et le plus rapide pour réussir.

Producteurs Just in time

Pendant plus de 30 ans des transformateurs qualifiés, indépendants, ont été formés sur le traitement spécifique de l'ALUCOBOND®, en se spécialisant avec des machines modernes et un personnel expert pour assurer ainsi la réalisation de vos projets en temps voulu et aux conditions économiques souhaitées.



Dans le monde entier

Par la collaboration étroite entre ALCAN COMPOSITES et ses distributeurs un réseau international de vente a été créé présentant pour nos clients des avantages décisifs. Quelque soit le continent, ALCAN COMPOSITES et leurs partenaires offrent pour votre projet un service rapide et des professionnels disponibles.



La réussite internationale, que l'ALUCOBOND® peut présenter, est aussi variée que les études architecturales de nos clients et les réalisations sur mesure des transformateurs.





Flying high

4



INSPIRATION

Façades rêvées

Que ce soit, discret ou d'avant-garde, avec l'ALUCOBOND® toutes réalisations de façades rêvées deviennent possible. Les caractéristiques de l'ALUCOBOND® sont telles, que sa résistance à la corrosion, incomparable même dans des conditions d'environnement extrêmes, et son excellente capacité de façonnage garantissent une sécurité à long terme. L'ALUCOBOND® s'adapte parfaitement aux contours du bâtiment et dessine ainsi dans le ciel des silhouettes pleines d'élan. Les caractéristiques excellentes du matériau soutiennent l'inspiration et permettent des solutions innovatrices pour la construction artistique traditionnelle de l'habitat privé, des bâtiments publics, des sièges et des bureaux de sociétés très représentatifs ainsi que les bâtiments commerciaux et industriels.

Intérieurs

Pour l'architecture intérieure l'ALUCOBOND® ouvre de nouveaux horizons de construction. Dans des galeries, des halls de réception, des allées, des commerces, des aéroports, des banques et dans des salons commerciaux les différentes possibilités représentatives et décoratives de ce matériel sont exploitées pour créer d'exceptionnelles constructions d'intérieures par des formes et des couleurs innovatrices.

Rénovation

Pour toutes rénovations de construction l'ALUCOBOND® est couronné de succès. Elles sont effectuées rapidement, facilement et ce à des frais modérés. Outre la durabilité du matériau, ces bâtiments ont une nouvelle apparence agréable. D'autant plus que la rénovation tient particulièrement compte de l'architectonique environnante.







DURABILITÉ

Features

Environnement, sécurité et qualité

La protection conséquente et permanente de l'environnement occupe une place extrêmement importante chez Alcan. Il faut conserver les ressources naturelles afin de garantir aux générations à venir un avenir digne d'être vécu. Notre entreprise s'engage ainsi en permanence à apporter ses propres améliorations à la protection de l'environnement. Alcan vise aussi dans ce secteur un rôle de leader.

Alcan a été une des premières entreprises à créer son propre système de gestion de l'environnement intégré. Il est contrôlé régulièrement par des auditeurs indépendants. Le certificat écologique UNI EN ISO 14001 en donne les informations.

Naturellement ALUCOBOND®

Pendant le processus de fabrication, les panneaux composites ALUCOBOND® ne dégagent aucune substance contenant du CFC. Le noyau ne contient ni azote, ni chlore, ni soufre. Pour ces raisons, il est, au sens propre du terme, naturel. Pour beaucoup de projets faisant l'objet de considérations écologiques, l'ALUCOBOND® est utilisé.

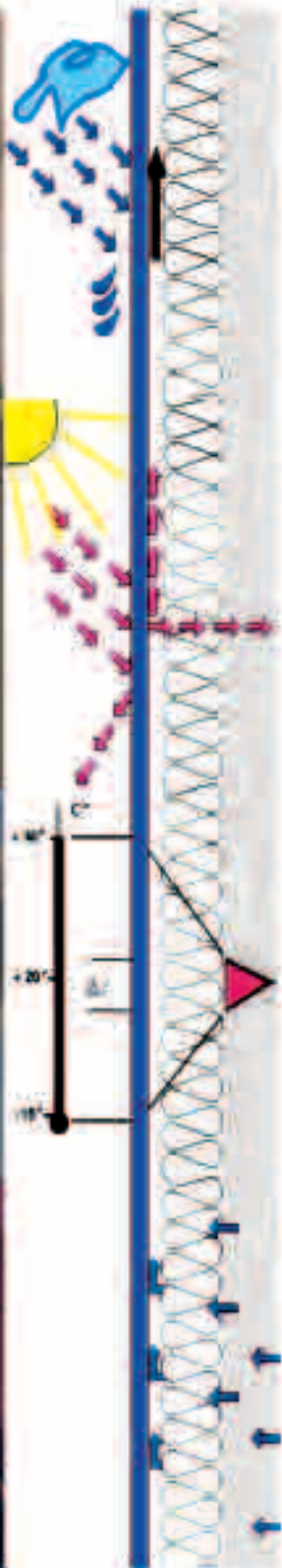

Le cycle de vie - une chose parfaite

L'habillage ALUCOBOND® ventilé à l'arrière protège le bâtiment pendant des décennies contre les intempéries et les influences nocives industrielles de l'environnement.

Avantages:

- Frais d'entretien minimes
- Maintien durable de la structure immobilière

Le système de façade ventilé avec l'ALUCOBOND® est un habillage protecteur des rayons solaires. Le vide intermédiaire ainsi que l'isolation thermique, réduit la transmission de la chaleur.

Avantages:

- Économie de frais de chauffage en hiver
- Économie de frais de climatisation en été

Par l'habillage ventilé, de grandes variations de température sur le mur du bâtiment sont évitées.

Avantages:

- Réduction de la dilatation thermique
- Diminution de la formation de fissures

Convection de l'humidité vers l'extérieur du mur. Le bâtiment reste sec.



Recyclage

ALUCOBOND® est totalement recyclable, c.-à-d. le noyau comme les tôles aluminium peuvent être refondus et utilisés pour la production d'un nouveaux matériau.





Flying high

33

SURFACES

Features

Bienvenu dans le monde de l'ALUCOBOND®.

Un monde différent de celui des autres matériaux de construction.

La planéité étonnante de l'ALUCOBOND® fascine les architectes et les designers.

Découvrez également les possibilités de créations de ce matériau concernant sa planéité, son aptitude au façonnage et ses surfaces traitées. Partez avec nous pour un voyage créatif avec l'ALUCOBOND® et posez la première pierre pour votre succès dans un monde de solutions novatrices. Les panneaux pré-usinés en atelier favorisent une installation rapide sur site.

Le poids minime des éléments de façade ALUCOBOND® permet un montage plus facile.

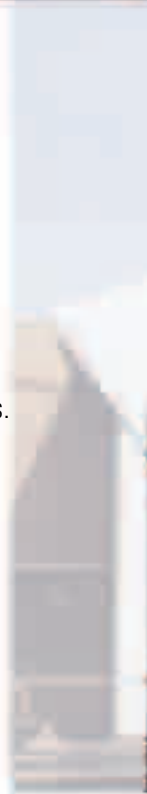



Image de construction

Les façades deviennent plus belles et plus résistantes. L'ALUCOBOND® permet également de réaliser un style et une image propre à chaque bâtiment, des surfaces élégantes, des entreprises aux couleurs significatives et des détails de construction marquants. L'ALUCOBOND® est le bon choix,

car la combinaison de la facilité de façonnage, la planéité, la stabilité et la résistance aux intempéries sont incomparables. Que ce soit pour des entreprises, des bâtiments publics, ou bien des habitats modernes la réalisation de surface en ALUCOBOND® sautent aux yeux aussi bien en ville qu'à la campagne. Vous ne trouverez pas de meilleure alternative.





Flying high

10

FORMES

Features

Tracés plein d'élan

En raison de sa structure composite, l'ALUCOBOND® peut prendre plusieurs formes différentes, voir même s'adapter comme une deuxième peau à la construction. Pour ce faire le matériau est cintré, plié avec des moyens simples et des outils courants, ou même déformé en éléments de construction complexes aux lignes arrondies. Les qualités spécifiques du produit élargissent et multiplient la marge de réalisation dans l'architecture, telles que les constructions légères de la toiture, les bords arrondis du toit, les acrotères, le revêtement des balcons, rotondes et arceaux le prouvent.

L'aptitude au façonnage n'est pas en contradiction avec la planéité et la stabilité. Ceci est garanti par la rigidité et la résistance à la flexion des panneaux. Comparé à l'ALUCOBOND®, la réalisation de formes complexes avec d'autres matériaux ne peut être réalisé qu'avec un surcroît de travail considérable. Des systèmes de façades développés spécialement par Alcan Singen présentent des solutions attractives à prix modérés. Des éléments cintrés ou habillage de poteaux ne représentent aucune difficulté de réalisation, bien au contraire. Au niveau fonctionnel l'habillage ALUCOBOND® ventilé à l'arrière interdit l'humidité et prévient toute déperdition d'énergie. Les coloris intenses et les détails harmonieux donnent un aspect unique aux bâtiments, que ce soit une nouvelle construction ou un projet de rénovation.





Le matériau de construction

Le système innovateur ALUCOBOND® combine des caractéristiques de produit apparemment opposées tels que bonne aptitude au façonnage et stabilité, légèreté et grands formats, couleurs brillantes et résistances aux intempéries pour n'en citer que quelques unes. Au total de ces avantages, l'ALUCOBOND® démontre qu'il fait partie des matériaux les plus variés pour l'architecture extérieure et intérieure.

Des bâtiments publics, d'administration, d'habitation, des bureaux de poste, des hôpitaux, des centres commerciaux, des aéroports, des institutions culturelles et des écoles, influencent dans une large mesure la vie sociale et donnent en même temps une identité propre à nos villes. L'ALUCOBOND® est le matériau idéal pour donner forme à cette diversité.



Flying high

12



COULEURS

Features

Diversité de couleurs

On peut choisir parmi un large assortiment de couleurs standards des coloris métallisés ou unis. Sur demande il est possible d'obtenir des couleurs spécifiques.

Le degré de brillance varie entre 30-40% selon Gardner (couleurs unies et métallisées), respectivement 70-80% selon Gardner (laques à effets brillants).

Laquage

Seuls des systèmes de laquage de haute qualité, possédant une excellente résistance aux intempéries et aux émissions industrielles, sont utilisés.

Cette qualité est assurée par l'utilisation de liants résistants aux rayons uv. Les laques standards comprennent des systèmes de vernis opaque à base de polymères fluorés (par ex.: PVDF).

Tous les systèmes de laquage sur l'ALUCOBOND® se font par la méthode "Coil-Coating", procédé par revêtement et thermolaquage en continu.



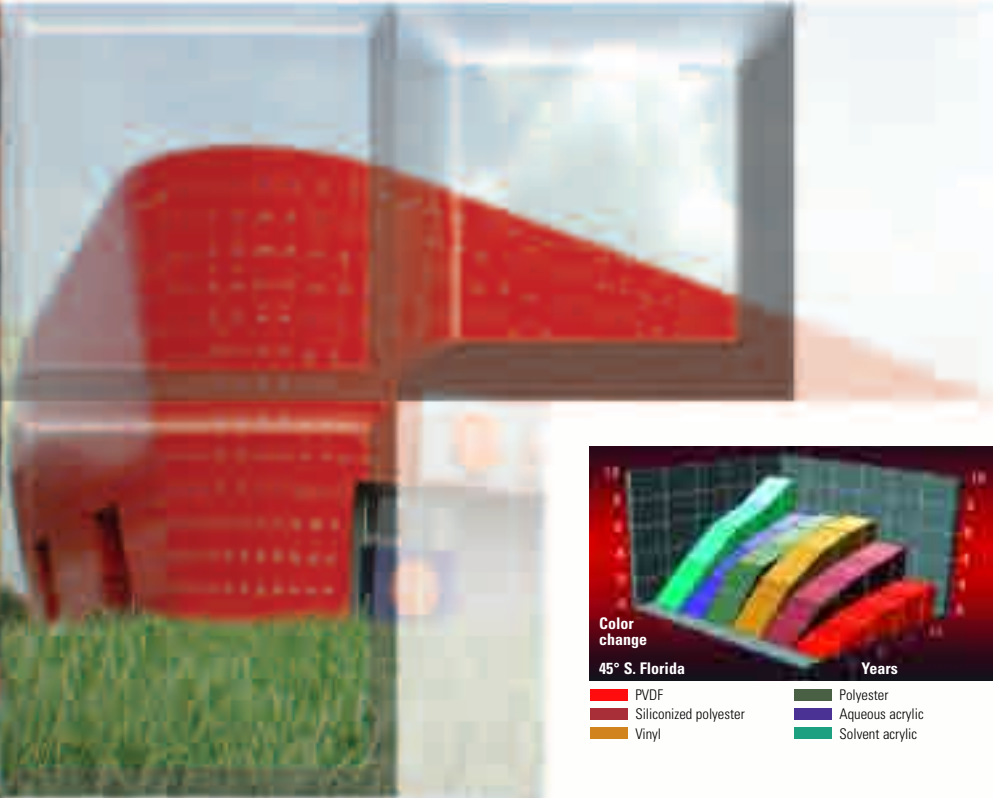

Les diagrammes de vieillissement font ressortir les valeurs de changement de couleur, de persistance de la brillance, et de "farinage".

Les données des diagrammes proviennent d'une série de tests sur des surfaces laquées. Ils ont été effectués par la Coil Coating Association des Etats Unis (NCCA) dans le sud de la Floride sous des conditions météorologiques les plus dures.

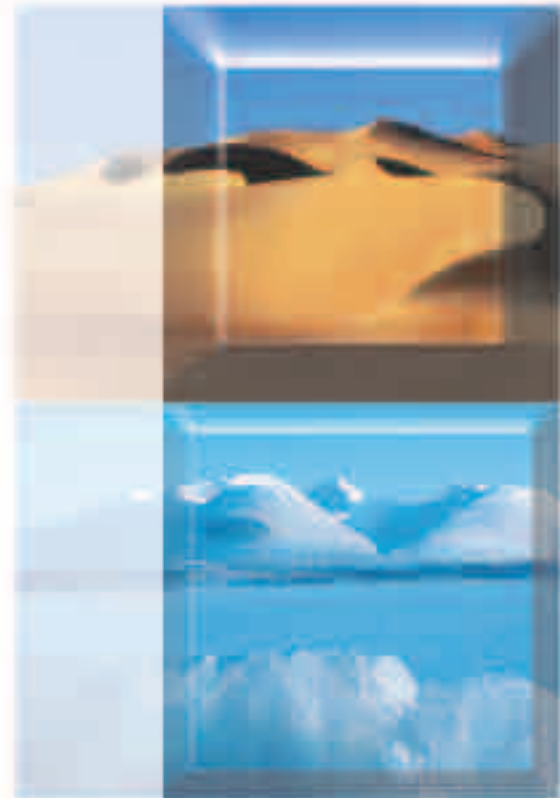
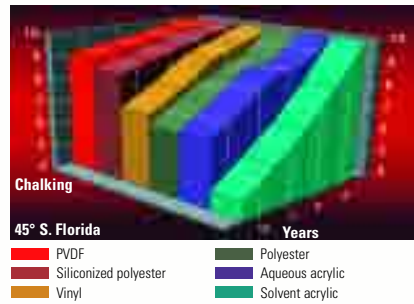
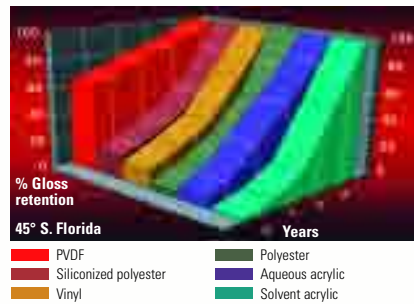
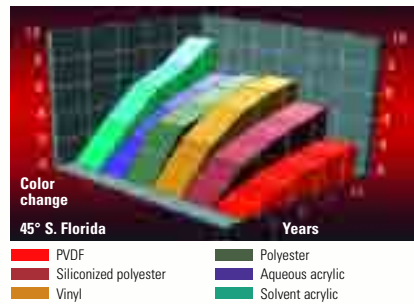

Qualité

Le procédé de laquage est surveillé en permanence et testé selon les normes de contrôle définies par les prescriptions de l'ECCA (European Coil Coating Association) .



Flying high

14

LÉGÈRETÉ ET RIGIDITÉ

Features



La structure des composites ALUCOBOND® - deux tôles d'aluminium et un noyau plastique ou minéral haute densité a un rapport poids et résistance au pliage impressionnant, même pour de grandes dimensions de panneaux. Malgré la manipulation facile lors du façonnage et du montage, résultant de son poids minime, l'ALUCOBOND® montre constamment ses bons côtés, car en raison de sa remarquable résistance au pliage, les panneaux gardent leur forme et restent plats même en cas de variations de température.

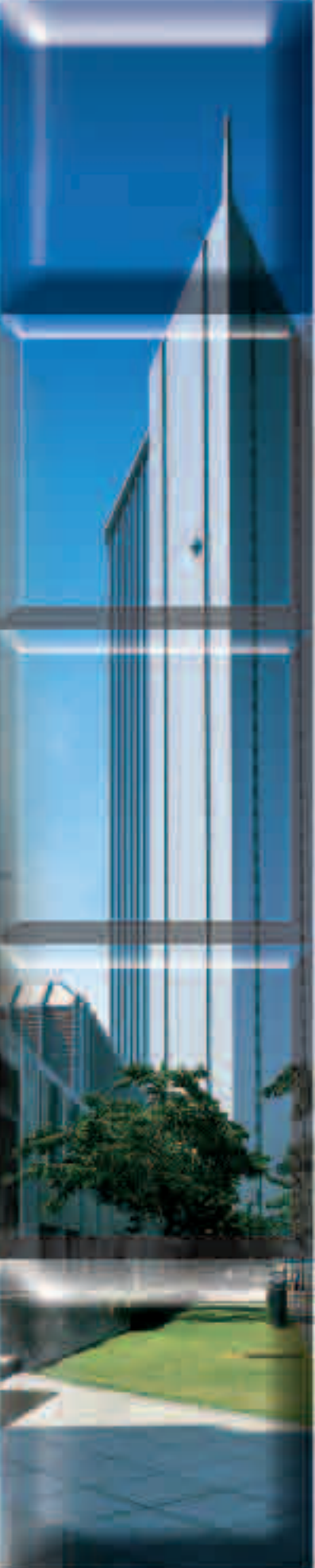

Comparaison épaisseur et poids à rigidité égale

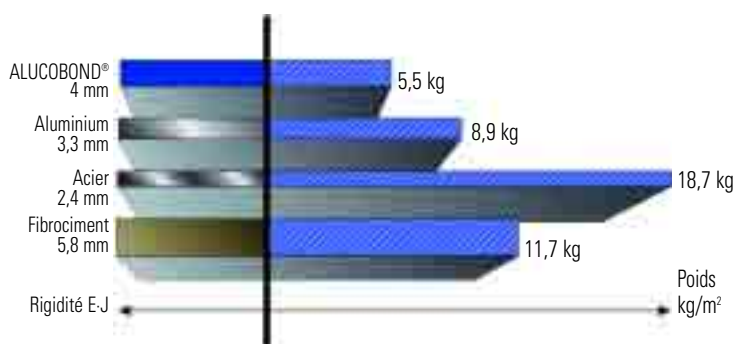

Comparaison des épaisseurs et des poids à rigidité égale

Rigidité E-J	ALUCOBOND®			Aluminium	
	Couple de résistance W	Épaisseur	Poids	Épaisseur	Poids
1250 kN cm²/m	1,25 cm³/m	3 mm	4,5 kg/m²	2,7 mm	7,3 kg/m²
2400 kN cm²/m	1,75 cm³/m	4 mm	5,5 kg/m²	3,3 mm	8,9 kg/m²

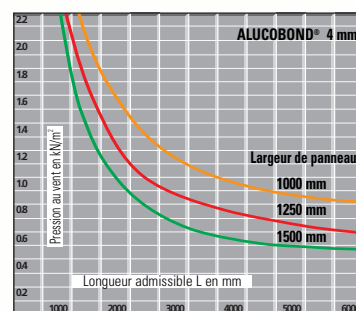
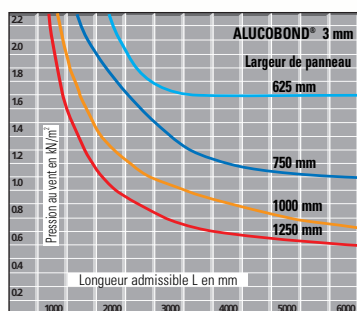

Dimension des panneaux suivant la pression au vent
 Sur les diagrammes, on peut lire les dimensions maximales des panneaux ALUCOBOND® pour une épaisseur donnée (3 ou 4 mm) et pour des pressions au vent

données (zul. $\sigma = 53 \text{ N/mm}^2$). Ces valeurs sont valables pour des panneaux en appui sur les quatre côtés. Valeur pour d'autres configurations disponibles sur demande.

Flying high

16

INFORMATIONS PRODUIT

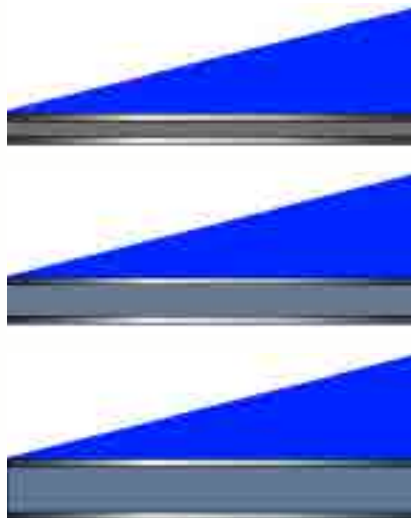

← 0,5 mm Aluminium
← 0,5 mm Aluminium

2-5 mm
← Noyau plastique ou minéral haute densité



L'ALUCOBOND® est un panneau composite, constitué de 2 tôles d'aluminium Peraluman - 100, EN AW - 5005 (AlMg1) selon la norme EN 485 - 2 et d'un noyau plastique ou minéral haute densité.

Il est produit en différentes épaisseurs de noyau selon un processus en continu autorisant la découpe des panneaux au format.

Tous les panneaux laqués sont fourni avec un film de protection amovible.

Programme de livraison		
ALUCOBOND® une face thermolaquée	Épaisseur Largeur Longueur	4 mm (3, 6 mm*) 1000 mm, 1250 mm, 1500 mm jusqu'à 8000 mm
ALUCOBOND® PLUS une face thermolaquée	Épaisseur Largeur Longueur	4 mm (3 mm*) 1250 mm, 1500 mm jusqu'à 8000 mm
ALUCOBOND® A2 une face thermolaquée	Épaisseur Largeur Longueur	4 mm (3 mm*) 1250 mm, 1500 mm jusqu'à 8000 mm
Sur demande:	D'autres surfaces Largeurs spéciales Longueurs spéciales	mat de laminage deux faces thermolaquées deux faces anodisées teinte naturelle ¹⁾

*) Sur demande -1) Attention: Tous les panneaux anodisés ALUCOBOND® ont une bande de contact d'environ 25 mm de largeur sur les côtés courts. Veuillez s.v.p. en tenir compte pour le calcul des dimensions.

Données techniques		ALUCOBOND®			PLUS	A2	
Épaisseur:		3 mm	4 mm	6 mm	4 mm	3 mm	4 mm
Ep. tôle de revêtement	[mm]	0,50			0,50	0,50	
Poids	[kg/m ²]	4,5	5,5	7,3	7,6	5,9	7,6
Largeur de fabrication	[mm]	1000/1250/1500			1250/1500	1250/1500	
Données technologiques:							
Couple de résistance	W [cm ³ /m]	1,25	1,75	2,75	1,75	1,25	1,75
Rigidité	E-J [kNcm ² /m]	1250	2400	5900	2400	1250	2400
Alliage/ État de surface		EN AW - 5005 A (AlMg1) H22/H42, selon EN 573-3					
Module d'élasticité	[N/mm ²]	70.000					
Charge à la rupture	[N/mm ²]	R _m ≥ 130					
Limite d'élasticité (0,2)	[N/mm ²]	R _{p0,2} ≥ 90					
Allongement à la rupture		A ₅₀ ≥ 5%					
Coefficient de dilatation linéaire		2,4 mm/m pour une différence de température de 100°C					

Propriétés d'isolation thermiques

Son épaisseur relativement réduite et son noyau homogène font de l'ALUCOBOND® un panneau isolant.

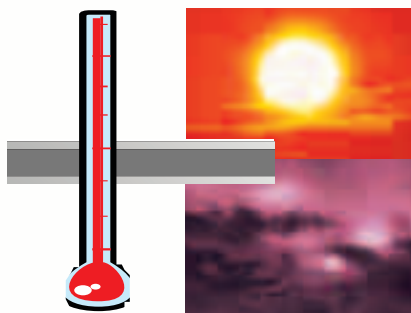

Résistance thermique

De -50°C à +80°C.

Propriétés acoustiques:		ALUCOBOND®			PLUS	A2	
Épaisseur:		3 mm	4 mm	6 mm	4 mm	3 mm	4 mm
Facteur d'absorption phonique	α_s	0,05			0,05	0,05	
Propagation phonique évaluée	R _w [dB]	25	26	27	(selon EN 20354, ISO 354) STC=30, OITC 24	27	27
Facteur de perte d'amortiss. des vibrations	d [mm]	0,0072	0,0087	0,0138	(selon ASTM 90)	(ISO/DIS 717-1, EN ISO 140-3) 0,004	(ISO/DIS 717-1, EN ISO 140-3) 0,005
(selon EN ISO 6721, plage de fréquence 100-3200 Hz)							

L'ALUCOBOND® en habillage ventilé par l'arrière améliore fortement l'isolation phonique. Par exemple, sur un mur en béton le coefficient d'absorption phonique est doublé. Le facteur de perte de l'ALUCOBOND® est 6 fois plus performant que celui de la tôle aluminium.



MISE EN OEUVRE

Flying high

18



Sciage

L'ALUCOBOND® peut être découpé à la scie verticale à panneaux, à la scie circulaire ou à la scie sauteuse.

Impératif pour découpe à la scie circulaire:

Lames au carbure, géométrie de l'outil:
Epaisseur de denture environ 2-4 mm,
conique d'extérieur à l'intérieur pour éviter l'engorgement. Géométrie de la denture: Trapézoïdale ou plate
Pas de denture: 10-12 mm

Angle de dépouille α : 15°

Angle d'attaque γ : 10° (positif)

Vitesse de coupe max. v: 5000 m/min.

Avance max.: 30 m/min.



Perçage

L'ALUCOBOND® peut être percé avec les mêmes machines et les mêmes forets hélicoïdaux que l'on utilise pour l'aluminium et les matières plastiques. Matériau de forage: acier rapide (AR) Il est conseillé d'utiliser des perceuses pour métaux avec pointe de centrage.



Découpe de contour

L'ALUCOBOND® peut être découpé au format à l'aide de chalumeaux de coupe à jet d'eau, d'une machine CNC à commande numérique et de scie sauteuses.



Cisaillage

L'ALUCOBOND® peut-être cisaillé à la guillotine.

Pour éviter d'endommager la surface, doubler l'outil de découpe.

Le cisaillage provoque une incision sur la tôle du panneau.





Poinçonnage

Les panneaux ALUCOBOND® peuvent être poinçonnés à l'aide de poinçonneuses à tôle classique. Pour que les coupes soient franches, utiliser des outils rectifiés uniformément et travailler avec un jeu de coupe aussi étroit que possible. Le poinçonnage provoque une incision sur la tôle du panneau.



Cintrage par cintreuse à rouleaux

L'ALUCOBOND® peut être cintré avec une cintreuse à rouleaux. N'utiliser que des rouleaux lisses et polis en parfait état.



Vissage

Vis inox classiques à bois, à tôle et à métaux. Pour l'extérieur, ne pas omettre de tenir compte de la dilatation du panneau.



Cintrage

Le cintrage est possible par banc de pliage ou par presse plieuse. Le rayon de cintrage interne est de $r = 10 \times e$ ALUCOBOND®
 $r = 10 \times e$ ALUCOBOND® PLUS
 $r = 25 \times e$ ALUCOBOND® A2
(e = épaisseur du panneau)
Interposer des feuilles protectrices. L'effet "ressort" est plus important qu'avec la tôle aluminium. Pour la production en série, un prototype doit être réalisé.



Rivetage

Le rivetage est réalisable à l'aide d'un équipement traditionnel. Utilisation de rivets standards ou aveugles. Pour l'extérieur, ne pas omettre de tenir compte de la dilatation du panneau.



Ancrage

Avec des profilés d'assemblage à face intérieure partiellement dentelée ou calé entre des profilés aluminium spéciaux.



Soudage

Le jet d'air chaud projeté par un chalumeau à chauffage électrique réchauffe le cœur en polyéthylène en même temps que le fil d'apport qui se soude ensemble. Vu que seul le noyau est soudé cette méthode n'est appropriée que pour des applications structurelles.



Collage

Pour une application à l'extérieur et structurelle

- Colle étanche

Pour une application correcte, suivre les conseils du fabricant!

Pour une application à l'intérieur

- Colle à métaux
- Ruban adhésifs double face

Il n'y a aucune adhérence sur le cœur en polyéthylène sur la tranche des panneaux.



Pour plus d'information demandez la brochure ALUCOBOND® "Instruction pour l'usinage"



Flying high

20

TECHNIQUE DE FRAISAGE-PLIAGE

Méthode

L'une des principales caractéristiques des panneaux ALUCOBOND® est leur aptitude au formage à froid au moyen de la technique très simple du fraisage-pliage. Cette méthode permet de fabriquer les pièces usinées des types les plus divers, et de dimensions variées.

Des fraises à disque ou de forme à profilés sont utilisées pour fraiser des rainures de forme rectangulaire ou en V sur la face verso des panneaux composites. Une partie du noyau en polyéthylène doit être laissée sur la tôle recto. Le pliage à la main est alors possible, rendant superflue l'utilisation d'une presse plieuse. La forme de la rainure détermine le rayon de pliage.

Le fraisage peut être exécuté à l'aide de scies circulaires à panneaux avec dispositif de fraisage, avec une machine CNC à commande numérique, avec une fraiseuse à panneaux ou des machines de fraisage manuel.



Avantages

Cette technique offre les avantages incontestables suivants:

- Investissement réduit
- Technique de fabrication simple
- Le pliage ne doit pas nécessairement être réalisé en atelier. Il peut également être exécuté sur place, d'où une réduction des frais de transport et de stockage
- Faible coût de production des pièces usinées telles que les habillages de façades, les acrotères, les cornières, les caissons de colonnes, les incrustations et nombreux autres processus
- Diversités des possibilités conceptuelles
- Haut degré de rentabilité
- Formes non limitées par les dimensions de la machine

Intérêts

Les investissements nécessaires pour la fabrication de pièces usinées ALUCOBOND® sont minimales. Les défonceuses à main ne sont pas onéreuses et conviennent à une utilisation aussi bien en atelier que sur site. La fabrication de pièces en série est parfaitement économique à l'aide de scies circulaires verticales à panneaux avec dispositif de fraisage.

Disque contact pour un réglage précis de la profondeur de la gorge de fraisage

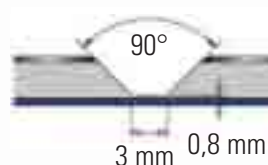
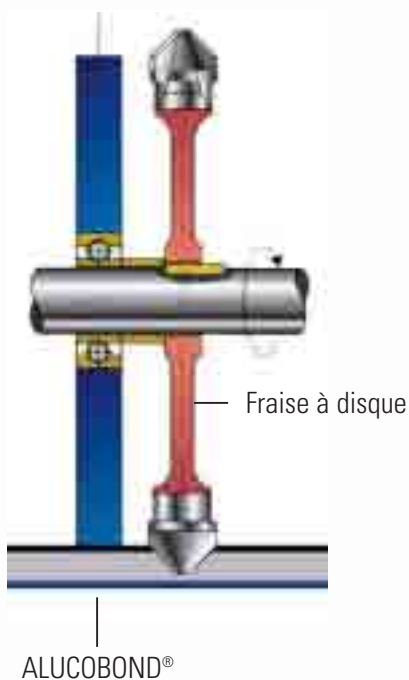

Rainure de fraisage à 90° (en forme de V) pour pliage jusqu'à 90°

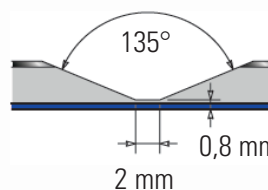

Rainure de fraisage à 135° (en forme de V) pour pliage jusqu'à 135°

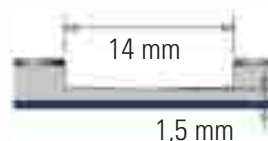
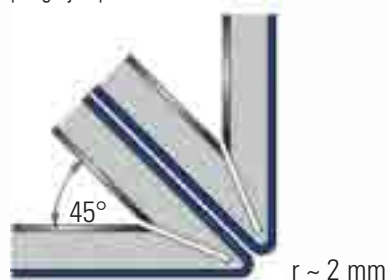

Rainure de fraisage rectangulaire pour pliage jusqu'à 150°, selon épaisseur du panneau. Ne convient pas pour l'ALUCOBOND® A2.



Pour plus d'information demandez la brochure ALUCOBOND® "Instruction pour l'usinage"





APPLICATION POUR FAÇADES

Cassettes ALUCOBOND® accrochées sur un axe boulonné pour une disposition de panneaux verticale

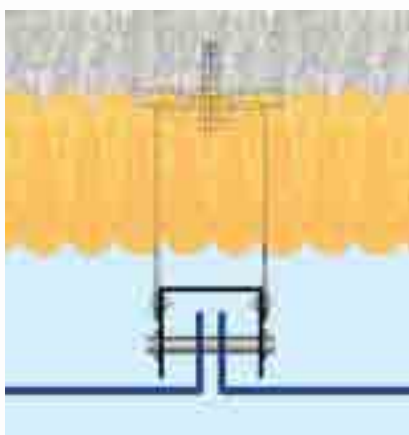

Coupe horizontale

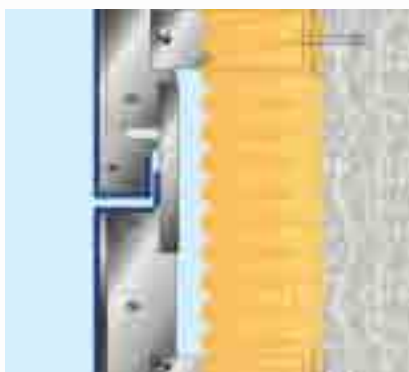

Coupe verticale

Les exemples de façades ALUCOBOND® suivants montrent des solutions que le groupe technique d'ALCAN COMPOSITES a développé pour ses clients et partagent ainsi avec vous ses connaissances et ses expériences dans l'application de l'ALUCOBOND®.



Pour différentes conditions d'environnement et de climat, plusieurs détails doivent être appliqués.

ALCAN COMPOSITES ne peuvent pas vendre de systèmes, mais assistent leurs clients dans le développement en trouvant des

solutions plus adaptées pour obtenir le design attendu et en appliquant ses composants disponibles. Pour plus d'information, veuillez contacter votre fournisseur ALUCOBOND® le plus proche ou votre centre d'appuis ALUCOBOND®.

Cassettes ALUCOBOND® serrées/ vissées avec renfort aluminium pour une disposition de panneaux verticale

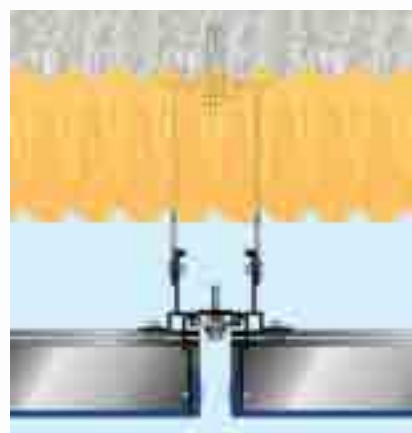

Coupe horizontale



Coupe verticale



Les plans de détails et les textes d'appel d'offres pour les exemples de montage sont disponibles sur demande.



APPLICATION POUR FAÇADES

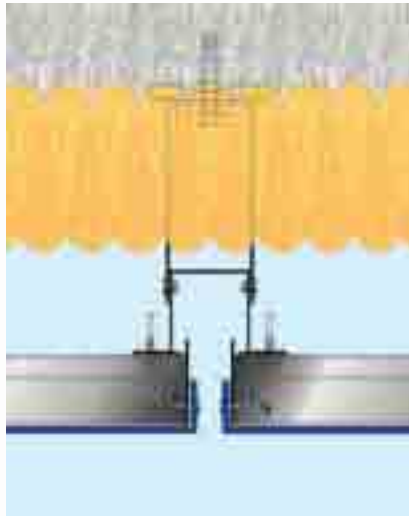
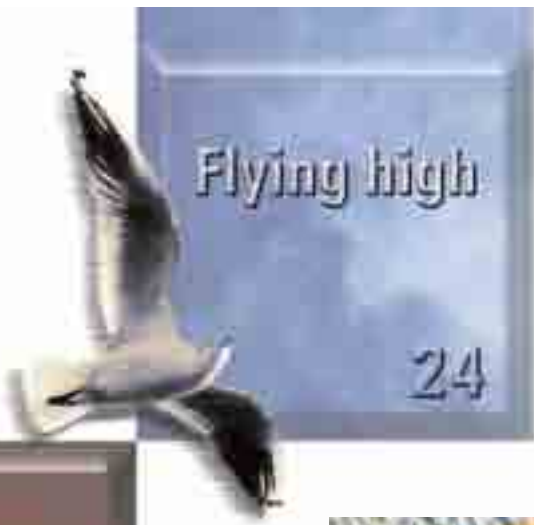

Coupe horizontale



Coupe verticale

Cassettes ALUCOBOND®
(système SZ 20) selon le principe
"languette et rainure" pour
disposition horizontale



**Panneaux AUCOBOND®
serré/vissé entre les profilés
Oméga pour une disposition de
panneaux verticale**

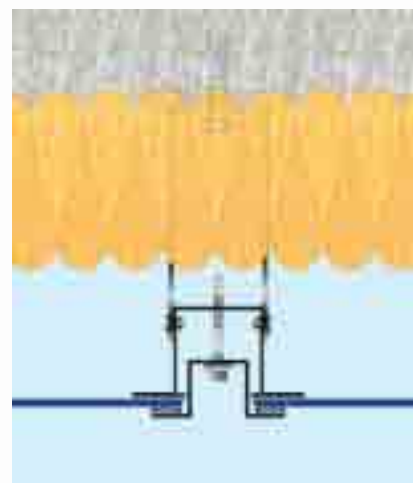

Coupe horizontale



Coupe verticale



Les plans de détails et les textes
d'appel d'offres pour les exemples de
montage sont disponibles sur demande.



APPLICATION POUR FAÇADES

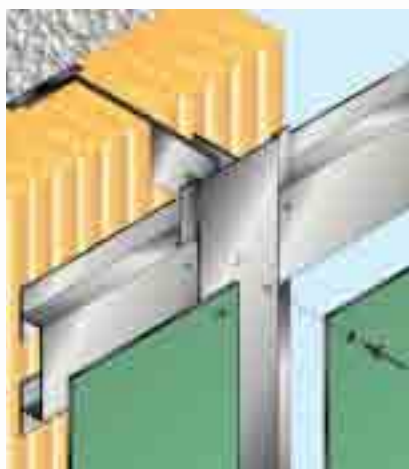

Coupe horizontale

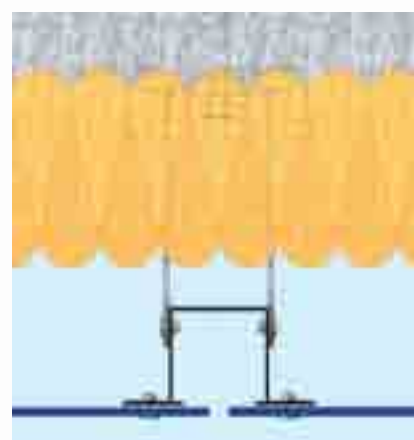

Coupe horizontale



Coupe verticale



Coupe verticale

**Panneaux ALUCOBOND®
rivetés ou vissés sur une
ossature porteuse aluminium**

**Mastic d'étanchéité pour
joint de collage**



Panneaux ALUCOBOND® avec profilés
d'encadrement collés

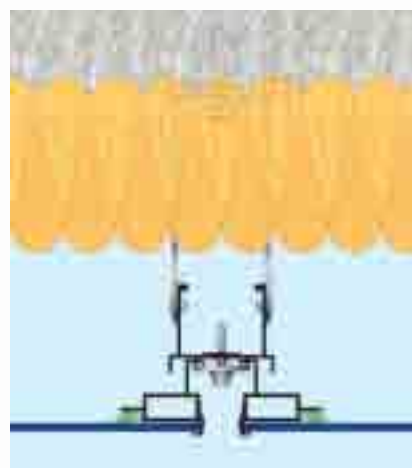

Disposition de panneaux verticaux et
horizontaux

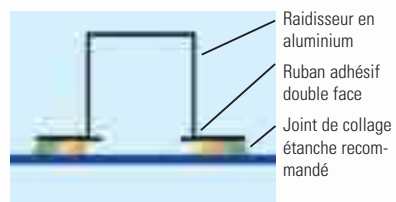

Raidisseur aluminium collé sur
panneaux ALUCOBOND®

Les plans de détails et les textes
d'appel d'offres pour les exemples de
montage sont disponibles sur demande.



APPLICATION POUR FAÇADES



Acrotère partie haute - coupe verticale



Acrotère partie basse - coupe verticale

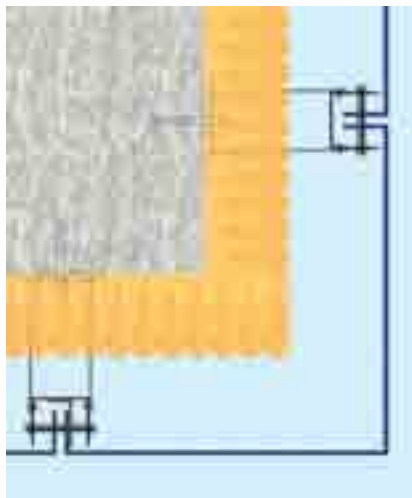

Coupe horizontale - angle externe

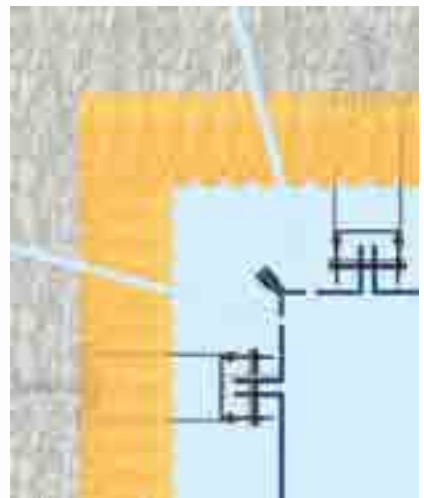

Coupe horizontale - angle interne





Châssis de fenêtre en ALUCOBOND®
affleurant avec la façade - coupe horiz.



Coupe verticale



Fenêtre en surplomb - coupe verticale



Châssis de fenêtre ALUCOBOND®
avec une canalisation de drainage à
pointe rentrée - coupe verticale

En dehors des exemples données presque toutes les combinaisons et variations
de systèmes sont possibles.
Notre service technique vous assistera pour la réalisation de vos projets.

Les plans de détails et les textes
d'appel d'offres pour les exemples de
montage sont disponibles sur demande.



RECOMMANDATIONS - HOMOLOGATIONS



Flying high

30



Fabrication/Montage

Dans le but d'éviter les différences de reflet (teintes métallisées uniquement), il est recommandé de monter les panneaux dans le même sens, c.-à-d. en disposant en parallélisme mutuel le repère d'orientation porté sur la



feuille de protection amovible de chaque panneau.

Tolérances dimensionnelles

Épaisseur mat de laminage/thermolaquage anodisé: $\pm 0,2$ mm
largeur -0/+4 mm
longueur 1000-4000 mm -0/+6 mm
4001-8000 mm -0/+10 mm

De par la fabrication, un décalage latéral des tôles de recouvrement est possible jusqu'à 2 mm.

Retrait du film de protection

Pour éviter des résidus de colle sur la surface, causés par les rayons UV, le film de protection doit être retiré le plus tôt possible, dès le montage des panneaux terminés.

Nettoyage et entretien

La fréquence de nettoyage dépend des conditions locales d'environnement et de la pollution en résultant. Pour de plus amples informations voir la brochure ALUCOBOND® "Instruction pour l'usage".

Stockage

Pendant le stockage, protéger les palettes contre la pluie, l'humidité et la condensation.

Il est recommandé d'empiler des palettes du même format sur une hauteur maximum de 6 palettes. Éviter de stoker pendant plus de 6 mois.



Comportement du panneau ALUCOBOND® sous l'influence du feu

ALUCOBOND®		
Pays	Test selon...	Classification
Rép. Fédérale d'Allemagne	DIN 4102-1 Partie 7	Classe B2 obtenue
Autriche	ÖNORM B 3800	Classe B1
République Tchèque	CSN 73 0862	Classe B
Danemark Norvège Suède	NT Fire 002	Difficilement inflammable
France	NF P 92-501 NF F 16-101	Classe M1 Classe F0
Italie	CSE RF 2/75/A, RF 3/77	Classe 1
Suisse	Directive VKF	Classe 4,2
Grande Bretagne	BS 476, paragraphe 6 BS 476, paragraphe 7	Index 0} Classe 0 Classe 1} Building Regul.

ALUCOBOND® Plus		
Pays	Test selon...	Classification
Rép. Fédérale d'Allemagne	DIN 4102-1 Partie 7	Classe B1 obtenue
Suisse	Directive VKF	Classe 5,3
Grande Bretagne	BS 476, paragraphe 5	Classe P

ALUCOBOND® A2		
Pays	Test selon...	Classification
Rép. Fédérale d'Allemagne	DIN 4102	Classe A2
Autriche	ÖNORM 3800	Classe A
République Tchèque	CSN 73 0862	Classe A
Danemark	DS 1065.1	Classe A
France	NF P 92-501	Classe M1
Italie	CSE RF 1/75/A, RF 3/77	Classe 1
Suisse	Directive VKF	Classe 6q.3
Grande Bretagne	BS 476, paragraphe 6 BS 476, paragraphe 7 BS 6853	Index 0} Classe 0 Classe 1} Building Regul. Correspondant aux directives en vigueur pour le métro de Londres

Informations

(sur demande s.v.p.)

ALUCOBOND® Documentation

ALUCOBOND® Tableau de coloris

ALUCOBOND® Programme de livraison:
Profilés spéciaux en
aluminium et accessoires

ALUCOBOND® Dossier de documentation
avec exemples de façades
et textes d'appel d'offres
CD-Rom incl.

ALUCOBOND® Échantillons avec
surfaces standards

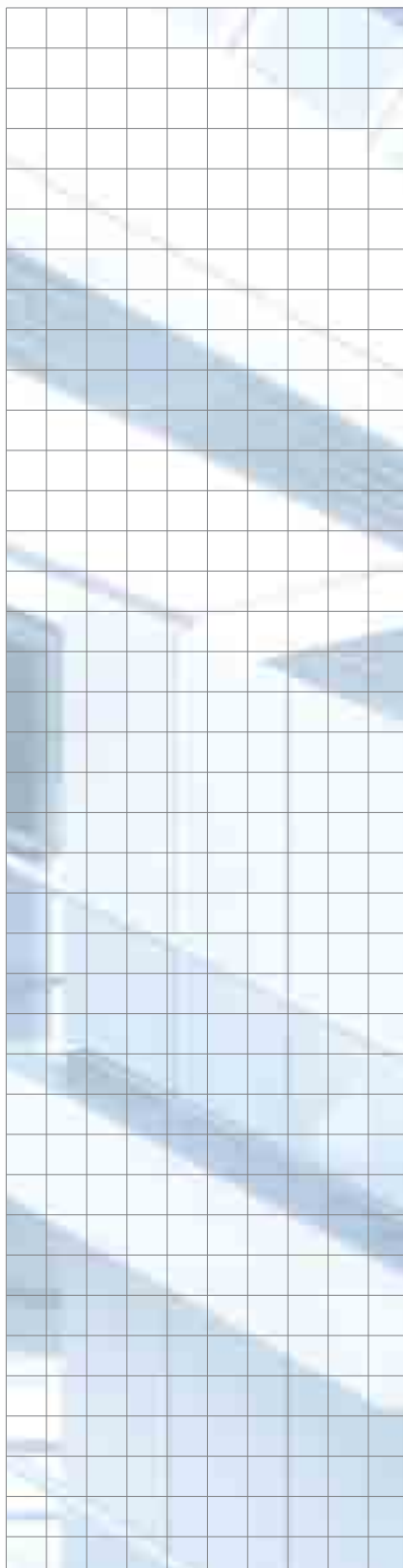



ALUCOBOND®



www.alucobond.com



ALCAN COMPOSITES - une organisation mondiale

- Alcan Airex AG, Sins, Suisse
- Alcan Kapa GmbH, Osnabrück, Allemagne
- Alcan Singen GmbH, Singen, Allemagne
- Alcan Thermoplastics, Chelmsford, Grande Bretagne
- Alcan Composites USA Inc., St. Louis
- Alcan Composites Ltd., Shanghai, Chine
- Alcan Composites Brésil S.A., Sao Paulo

ALCAN COMPOSITES - un vrai "global player"

- Bureaux de vente et production en Europe, en Amérique du nord et du sud et en Asie
- La plus grande diversité de panneaux
- Coopération avec des distributeurs renommés
- Équipe de vente professionnelle

ALCAN COMPOSITES
Alcan Singen GmbH
78221 Singen, Allemagne
Tél. +497731/80-0
Fax +497731/80-2845
composites@alcan.com

ALCAN COMPOSITES